

SONY
2-687-958-04(1)

リモートコマンダー

Remote Commander

Télécommande

取扱説明書 / Operating Instructions / Mode d'emploi / Bedienungsanleitung / Manual de instrucciones / Gebruiksaanwijzing / Bruksanvisning / Istruzioni per l'uso / Manual de instruções / Инструкция по пользованию / 使用说明书 / 사용설명서 / تعليمات التشغيل

RM-S1AM
RM-L1AM

© 2006 Sony Corporation Printed in Japan

この説明書は、古紙70%以上の再生紙と、VOC（揮発性有機化合物）ゼロ植物油性インキを使用しています。

Printed on 70% or more recycled paper using VOC (Volatile Organic Compound)-free vegetable oil based ink.

http://www.sony.net/

この説明書は、古紙70%以上の再生紙と、VOC（揮発性有機化合物）ゼロ植物油性インキを使用しています。

Printed on 70% or more recycled paper using VOC (Volatile Organic Compound)-free vegetable oil based ink.

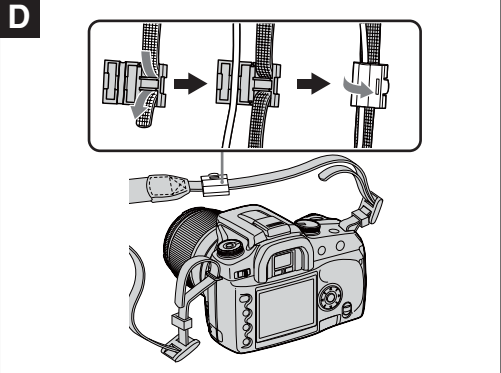
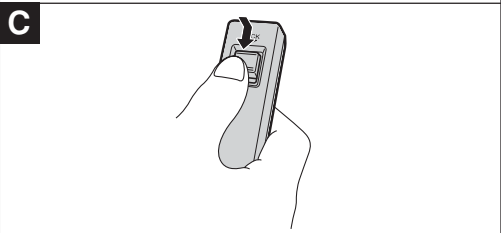
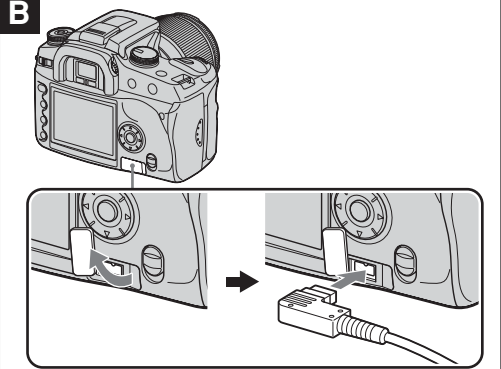
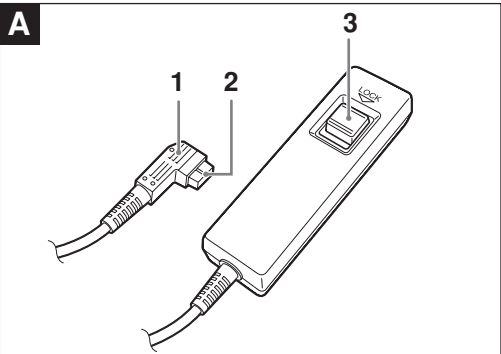

日本語

お買い上げいただきありがとうございます。

この取扱説明書には、事故を防ぐための重要な注意事項と製品の取り扱いかたを示しています。この**取扱説明書をよくお読み**のうえ、製品を安全にお使いください。お読みになったあとは、いつでも見られるところに必ず保管してください。

- 主な特長**
- REMOTE（リモートレリーズ）端子のついたデジタル一眼レフカメラ（以下カメラ）に使用できます。
 - 本機のレリーズボタンは、カメラのシャッターボタンと同様の働きをしますので、半押しするとオートフォーカスおよび測光表示回路を動かせることができます。
 - ロック機構によりレリーズボタンを押したまま保持することができます。

- 使用上のご注意**
- 直射日光の当たるところや暖房器具のそばなど温度の高いところや、湿度の多いところには置かないでください。
 - ターミナルは、まっすぐに抜き差ししてください。無理に抜き差しをすと破損の恐れがあります。
 - レリーズボタンのロック機構をお使いの場合、撮影が終わりましたら必ずロックを解除してください。

- 各部のなまえ（イラストA参照）**
- ターミナル
 - ガイド溝
 - レリーズボタン

- 1 本機を取り付ける（イラストB参照）**
- カメラのREMOTE（リモートレリーズ）端子のカバーを開ける
 - 本機のターミナルをガイド溝に合わせて、カメラのREMOTE（リモートレリーズ）端子に差し込む

- 2 カメラを撮影状態にする**
- 詳しくはお使いになるカメラの取扱説明書をご覧ください。

- 3 本機で撮影する**
- 本機のレリーズボタンを半押ししてピントを合わせる
 - ファインダーのフォーカス表示を確認した後、レリーズボタンを押し込む
 - 程度に暗い被写体やオートフォーカスの苦手な被写体を撮影するときなど、オートフォーカスでピントが合にくい場合は、カメラのフォーカスモードスイッチを「MF（マニュアルフォーカス）」に切り替え、フォーカスリングを回してピントを合わせてください。

遠隔操作について

遠隔操作する場合は、意図する被写体にピントが合っているか確認できません。このようなどきには次の操作をおすすめします。

- 被写体にピントを合わせる
- カメラのフォーカススイッチを「MF（マニュアルフォーカス）」に切り替える
 - ピントが固定されます。
- 構図を決める
- レリーズボタンを押し込んで撮影する
 - ファインダーからの進入光を防ぐため、アイピースカバーなどをご使用ください。

ロック機構について（イラストC参照）

バルブ撮影や連続撮影をすとき、レリーズボタンを押した状態を保持することができます。

- レリーズボタンを止まるまで押し込んだまま、矢印の方向にスライด์させる
- バルブ撮影時はロックしている間、シャッターが開いています。
 - 連続撮影時はロックしている間、シャッターが切れ続けます。

リモートコマンダークリップについて（イラストD参照）

付属のリモートコマンダークリップをカメラのストラップに取り付けると、ストラップに本機のコードを留めることができます。

- ストラップの取り付け、取り外しについては、カメラの取扱説明書をご覧ください。

主な仕様

RM-S1AM	約24×16×84 mm（幅/高さ/奥行き）
外形寸法	約0.5m
コード長さ	約30g
質量	リモコン(1)、リモートコマンダークリップ(1)、印刷物一式
同梱物	

RM-L1AM	約24×16×84 mm（幅/高さ/奥行き）
外形寸法	約0.5m
コード長さ	約90g
質量	リモコン(1)、リモートコマンダークリップ(1)、印刷物一式
同梱物	

仕様および外観は、改良のため、予告なく変更することがあります。お手持ちのカメラの取扱説明書もあわせてご覧ください。

αはソニー株式会社の商標です。

- 保証書とアフターサービス**
- 保証書**
- この製品には保証書が添付されていますので、お買い上げの際、お買い上げ店でお受けください。
 - 所定事項の記入および記載内容をお確かめのうえ、大切に保存してください。
 - 保証期間は、お買い上げ日より1年間です。

アフターサービス

調子が悪いときはまずチェックをこの取扱説明書をもう一度ご覧になってお調べください。

それでも具合の悪いときは ソニーデジタル一眼レフカメラ専用ヘルプデスクにご相談ください。

保証期間中の修理は 保証書の記載内容に基づいて修理させていただきます。詳しくは保証書をご覧ください。

保証期間経過後の修理は 修理によって機能が維持できる場合は、ご要望により有料修理させていただきます。

お問い合わせ窓口のご案内

●ナビダイヤル ☎0570-00-0770（全国どこからでも市内通話料でご利用いただけます）

●携帯電話・PHS 0466-38-0231（ナビダイヤルがご利用できない場合はこちらをご利用ください）

受付時間：月～金曜日
午前9時～午後8時
土、日曜日、祝日
午前9時～午後5時

お電話される際に、本機の型名(RM-S1AM/RM-L1AM)をお知らせください。より迅速な対応が可能になります。

■ソニーデジタル一眼レフカメラ専用ヘルプデスク

ご使用上での不明な点や技術的なご質問のご相談、および修理受付の窓口です。

製品の品質には万全を期しておりますが、万一不具合が生じた場合は、「ソニーデジタル一眼レフカメラ専用ヘルプデスク」までご連絡ください。

修理に関するご案内をさせていただきます。また修理が必要な場合は、お客様の自宅まで指定宅配便にて集荷にうかがいますので、まずお電話ください。

ソニー株式会社 〒108-0075 東京都港区港南1-7-1

English

Disposal of Old Electrical & Electronic Equipment (Applicable in the European Union and other European countries with separate collection systems)

This symbol on the product or on its packaging indicates that this product shall not be treated as household waste. Instead it shall be handed over to the applicable collection point for the recycling of electrical and electronic equipment. By ensuring this product is disposed of correctly, you will help prevent potential negative consequences for the environment and human health, which could otherwise be caused by inappropriate waste handling of this product. The recycling of materials will help to conserve natural resources.

For more detailed information about recycling of this product, please contact your local Civic Office, your household waste disposal service or the shop where you purchased the product.

Features

- The Remote Commander can be used with Digital Single Lens Reflex Cameras (referred to as "camera") with a REMOTE (remote release) terminal.
- The release button of the Remote Commander works like the shutter button on a camera. Press the release button halfway down to control autofocus and the photometry indication circuit.
- Use the shutter lock function to keep the release button depressed.

- Notes**
- Do not leave the Remote Commander in direct sunlight, near heaters, or in locations with high humidity.
 - When inserting or pulling the plug, be sure to do so in a straight line. Performing this operation forcibly may damage either the plug or the unit connected.
 - When you use the shutter lock function, be sure to release the lock after shooting.

- Identifying the parts (See illustration A)**
- Plug
 - Guides
 - Release button

- 1 Attaching the Remote Commander (See illustration B)**
- Open the REMOTE (remote release) terminal cover of the camera.
 - Align the plug on the guide of the camera and then insert the plug in the REMOTE (remote release) terminal on the camera.

- 2 Setting the camera to record images**
- Refer to the operating instructions of the unit used with the Remote Commander for further information.

- 3 Using the Remote Commander to shoot**

- Press the release button halfway down to focus.
- After checking the focus indicator of the finder, press the release button firmly.
 - When shooting a subject that is very dark or hard to autofocus, set the camera focus mode switch to "MF (Manual Focus)," and then turn the focusing ring to focus on the subject.

Remote control

Remote control does not confirm that the intended subject is in focus. Use the following procedure to check whether a subject is properly focused.

- Focus on the subject.
- Switch the focus mode switch to "MF (Manual Focus)."
 - The focus is locked.
- Compose the picture.
- Press the release button firmly to shoot the picture.
 - Use the eyepiece cover, etc. to prevent light from entering the finder.

Shutter lock function (See illustration C)

Use this function in the bulb or sequential shooting mode to lock focus.

Keep pressing the release button until it stops and slide it in the direction of the arrow.

- The shutter remains open when locked in the bulb mode.
- The shutter keeps opening and closing when locked in sequential shooting.

Remote Commander Clip (See illustration D)

If the accessory remote commander clip is attached to the camera strap, the unit cord can be attached to the strap.

- Refer to the operating instructions of the camera for details on attaching and detaching the strap.

Specifications

RM-S1AM	Approx. 24×16×84 mm (w/h/d) (31/32×21/32×33/8 inches)
Dimensions	Approx. 0.5 m (1.67 feet)
Cord length	Approx. 30 g (1.1 oz.)
Mass	Remote Commander (1), Remote Commander Clip (1), Set of printed documentation
Included items	

RM-L1AM	Approx. 24×16×84 mm (w/h/d) (31/32×21/32×33/8 inches)
Dimensions	Approx. 5 m (16.4 feet)
Cord length	Approx. 90 g (3.2 oz.)
Mass	Remote Commander (1), Remote Commander Clip (1), Set of printed documentation
Included items	

Design and specifications are subject to change without notice. Refer to the operating instructions of the camera for further information as well.

α is a trademark of Sony Corporation.

Français

Traitement des appareils électriques et électroniques en fin de vie (Applicable dans les pays de l'Union Européenne et aux autres pays européens disposant de systèmes de collecte sélective)

Ce symbole, apposé sur le produit ou sur son emballage, indique que ce produit ne doit pas être traité avec les déchets ménagers. Il doit être remis à un point de collecte approprié pour le recyclage des équipements électriques et électroniques. En s'assurant que ce produit est bien mis au rebut de manière appropriée, vous aiderez à prévenir les conséquences négatives potentielles pour l'environnement et la santé humaine. Le recyclage des matériaux aidera à préserver les ressources naturelles. Pour toute information supplémentaire au sujet du recyclage de ce produit, vous pouvez contacter votre municipalité, votre déchetterie ou le magasin où vous avez acheté le produit.

Caractéristiques

- La télécommande peut être utilisée avec des appareils photos numériques reflex à objectifs interchangeables (désignés par le terme « appareil photo ») dotés d'une borne REMOTE (commande de la télécommande).
- Le bouton de commande de la télécommande fonctionne comme le déclencheur d'un appareil photo. Appuyez sur le bouton de commande à mi-course pour activer la mise au point automatique et le circuit d'indication de la photométrie.
- Utilisez la fonction de verrouillage du déclencheur pour maintenir le bouton de commande enfoncé.

- Remarques**
- Ne laissez pas la télécommande dans un endroit exposé aux rayons directs du soleil, à proximité d'un chauffage ou dans des endroits très humides.
 - Lors du branchement ou du débranchement de la fiche, veillez à pousser ou tirer bien droit. Si vous branchez ou débranchez la fiche de force, la fiche ou l'appareil raccordé peut être endommagé(e).
 - Lorsque vous utilisez la fonction de verrouillage du déclencheur, désactivez cette fonction après la prise de vue.

Identification des pièces (voir illustration A)

- Fiche
- Rainures
- Bouton de commande

- 1 Raccordement de la télécommande (voir illustration B)**
- Ouvrez le cache de la borne REMOTE (commande de la télécommande) de l'appareil photo.
 - Alignez la fiche sur la rainure de l'appareil photo, puis insérez-la dans la borne REMOTE (commande de la télécommande) de l'appareil photo.

2 Réglage de l'appareil photo pour la prise de vue

Pour de plus amples informations, reportez-vous au mode d'emploi de l'appareil utilisé avec la télécommande.

- 3 Utilisation de la télécommande pour une prise de vue**
- Appuyez sur le bouton de commande à mi-course pour effectuer la mise au point.
 - Après avoir vérifié l'indicateur de mise au point du viseur, appuyez fermement sur le bouton de commande.
 - Si vous rencontrez des difficultés lors de la prise de vue en raison d'un mauvais éclairage ou d'une mise au point automatique difficile à effectuer, réglez l'appareil photo sur « MF (mise au point manuelle) », puis tournez la bague de mise au point pour effectuer la mise au point sur le sujet.

Commande à distance

La commande à distance ne garantit pas la netteté lors de la prise de vue du sujet. Procédez de la façon suivante pour vérifier si la mise au point sur un sujet est correctement effectuée.

- Faites la mise au point sur votre sujet.
- Réglez le commutateur du mode de mise au point sur « MF (mise au point manuelle) ».
 - La mise au point est verrouillée.
- Procédez à la composition de l'image.
- Appuyez sur le bouton de commande fermement pour effectuer la prise de vue.
 - Utilisez le cache de l'oculaire de visée, etc. pour éviter que la lumière n'entre dans le viseur.

Fonction de verrouillage du déclencheur (voir illustration C)

Utilisez cette fonction en mode de prise vue Bulb ou séquentiel pour verrouiller la prise de vue.

Maintenez votre doigt appuyé sur le bouton de commande jusqu'à ce qu'à la butée, puis faites-le glisser dans le sens de la flèche.

- Le viseur reste ouvert lorsqu'il est verrouillé en mode Bulb.
- Le viseur s'ouvre et se ferme sans cesse lorsqu'il est verrouillé en prise de vue séquentielle.

Clip de la télécommande (voir illustration D)

Si le clip de la télécommande accessoire est fixé sur la bandoulière de l'appareil photo, le cordon de l'appareil peut être fixé sur la bandoulière.

Pour plus de plus amples informations sur la manière de fixer ou de retirer la bandoulière, reportez-vous au mode d'emploi de l'appareil photo.

Spécifications

RM-S1AM	environ 24×16×84 mm (l/h/p) (31/32×21/32×33/8 pouces)
Dimensions	Longueur du cordon environ 0,5 m (1,67 pieds)

Poids	environ 30 g (1,1 oz.)
Articles inclus	Télécommande (1), Clip de la télécommande (1), Jeu de documents imprimés

RM-L1AM	environ 24×16×84 mm (l/h/p) (31/32×21/32×33/8 pouces)
Dimensions	Longueur du cordon environ 90 g (3,2 oz.)
Poids	Articles inclus
Articles inclus	Télécommande (1), Clip de la télécommande (1), Jeu de documents imprimés

La conception et les spécifications sont sujettes à modifications sans préavis. Pour de plus amples informations, reportez-vous également au mode d'emploi du appareil photo.

α est une marque commerciale de Sony Corporation.

Deutsch

Entsorgung von gebrauchten elektrischen und elektronischen Geräten (anzuwenden in den Ländern der Europäischen Union und anderen europäischen Ländern mit einem separaten Sammelsystem für diese Geräte)

Das Symbol auf dem Produkt oder seiner Verpackung weist darauf hin, dass dieses Produkt nicht als normaler Haushaltsabfall zu behandeln ist, sondern an einer Annahmestelle für das Recycling von elektrischen und elektronischen Geräten abgegeben werden muss. Durch Ihren Beitrag zum korrekten Entsorgung dieses Produkts schützen Sie die Umwelt und die Gesundheit Ihrer Mitmenschen. Umwelt und Gesundheit werden durch falsches Entsorgen gefährdet. Materialrecycling hilft, den Verbrauch von Rohstoffen zu verringern. Weitere Informationen über das Recycling dieses Produkts erhalten Sie von Ihrer Gemeinde, den kommunalen Entsorgungsbetrieben oder dem Geschäft, in dem Sie das Produkt gekauft haben.

Merkmale und Funktionen

- Die Fernbedienung kann mit digitalen Spiegelreflexkameras (im Folgenden als „Kamera“ bezeichnet) mit einem Anschluss REMOTE (Fernbedienungsauslöser) eingesetzt werden.
- Die Auslösertaste an der Fernbedienung funktioniert wie ein Auslöser an einer Kamera. Drücken Sie den Auslöser halb nach unten, um den Autofokus und den Schaltkreis für die fotometrische Anzeige zu steuern.
- Mit der Auslösersperffunktion können Sie die Auslösertaste gedrückt halten.

- Hinweise**
- Schützen Sie die Fernbedienung vor direktem Sonnenlicht und lassen Sie sie nicht in der Nähe von Wärmequellen oder an Orten mit hoher Luftfeuchtigkeit.
 - Der Stecker muss gerade eingesteckt und herausgezogen werden. Wenn Sie den Stecker mit Gewalt schräg einstecken oder herausziehen, kann er oder das angeschlossene Gerät beschädigt werden.
 - Wenn Sie die Auslösersperffunktion verwenden, müssen Sie die Sperre nach der Aufnahme unbedingt wieder aufheben.

Lage und Funktion der Teile und Bedienelemente (siehe Abbildung A)

- Stecker
- Führungen
- Auslösertaste

1 Anbringen der Fernbedienung (siehe Abbildung B)

- Öffnen Sie die Abdeckung des Anschlusses REMOTE (Fernbedienungsauslöser) an der Kamera.
- Richten Sie die Führungen am Stecker an der Kamera aus und stecken Sie den Stecker in den Anschluss REMOTE (Fernbedienungsauslöser) an der Kamera.

2 Einstellen der Kamera zum Aufnehmen von Bildern

Weitere Informationen finden Sie in der Bedienungsanleitung zu dem Gerät, das mit der Fernbedienung verwendet wird.

3 Starten der Aufnahme mit der Fernbedienung

- Drücken Sie zum Scharfstellen die Auslösertaste halb nach unten.
 - Überprüfen Sie die Fokusanzeige im Sucher und drücken Sie dann die Auslösertaste ganz nach unten.
 - Bei einem sehr dunklen Motiv oder einem Motiv, bei dem der Autofokus nicht richtig funktioniert, stellen Sie den Schalter für den Fokusmodus der Kamera auf „MF“ (manueller Fokus) und stellen dann mit dem Fokussierring das Motiv scharf ein.

Fernbedienung

Mit der Fernbedienung können Sie sich nicht vergewissern, dass das gewünschte Motiv scharf eingestellt ist. Gehen Sie folgendermaßen vor und überprüfen Sie, ob ein Motiv richtig fokussiert ist.

- Fokussieren Sie das Motiv.
- Stellen Sie den Schalter für den Fokusmodus auf „MF“ (manueller Fokus).
 - Der Fokus ist gesperrt.
- Richten Sie die Kamera auf den gewünschten Bildausschnitt.
- Drücken Sie die Auslösertaste ganz nach unten, um das Bild aufzunehmen.
 - Wenn Sie den Riemen anbringen und abnehmen können, ist in der Bedienungsanleitung zur Kamera erläutert.

Auslösersperffunktion (siehe Abbildung C)

Mit dieser Funktion können Sie den Fokus im Langzeitbelichtungs- oder Serienaufnahmemodus sperren.

Halten Sie die Auslösertaste ganz nach unten gedrückt und schieben Sie sie in Pfeilrichtung.

- Im Langzeitbelichtungsmodus bleibt der Verschluss geöffnet.
- Im Serienaufnahmemodus öffnet und schließt sich der Verschluss immer wieder.

Fernbedienungsclip (siehe Abbildung D)

Wenn der als Zubehör vorgesehene Fernbedienungsclip am Kamerariemen angebracht ist, können Sie das Gerätekebel am Riemen befestigen.

- Wenn Sie den Riemen anbringen und abnehmen können, ist in der Bedienungsanleitung zur Kamera erläutert.

Technische Daten

RM-S1AM	ca. 24×16×84 mm (B/H/T)
Abmessungen	ca. 0,5 m
Kabellänge	ca. 30 g
Gewicht	Fernbedienung (1), Fernbedienungsclip (1), Anleitungen
Included items	

RM-L1AM	ca. 24×16×84 mm (B/H/T)
Abmessungen	ca. 5 m
Kabellänge	ca. 90 g
Gewicht	Fernbedienung (1), Fernbedienungsclip (1), Anleitungen
Included items	

Änderungen, die dem technischen Fortschritt dienen, bleiben vorbehalten. Weitere Informationen finden Sie in der Bedienungsanleitung zur Kamera.

α ist ein Markenzeichen der Sony Corporation.

Español

Tratamiento de los equipos eléctricos y electrónicos al final de su vida útil (aplicable en la Unión Europea y en países europeos con sistemas de recogida selectiva de residuos)

Este símbolo en el equipo o el embalaje indica que el presente producto no puede ser tratado como residuos domésticos normales, sino que debe entregarse en el correspondiente punto de recogida de equipos eléctricos y electrónicos. Al asegurarse de que este producto se desecha correctamente, Ud. ayuda a prevenir las consecuencias negativas para el medio ambiente y la salud humana que podrían derivarse de la incorrecta manipulación en el momento de deshacerse de este producto. El reciclaje de materiales ayuda a conservar los recursos naturales. Para recibir información detallada sobre el reciclaje de este producto, póngase en contacto con el ayuntamiento, el punto de recogida más cercano o el establecimiento donde ha adquirido el producto.

Características

- El mando a distancia se puede utilizar con cámaras réflex digitales de objetivo único (denominadas "cámara") con un terminal REMOTE (liberación del mando a distancia).
- El botón de liberación del mando a distancia funciona como el botón del obturador de una cámara. Pulse el botón de liberación hasta la mitad para controlar el enfoque automático y el circuito de indicación de la fotometría.
- Utilice la función de bloqueo del obturador para mantener el botón de liberación sin pulsar.

- Notas**
- No deje el mando a distancia bajo la luz solar directa, cerca de fuentes de calor ni en lugares con mucha humedad.
 - Cuando inserte o extraiga la clavija, asegúrese de hacerlo en línea recta. Si lo hace de manera forzada, puede dañar la clavija o la unidad conectada.
 - Cuando utilice la función de bloqueo del obturador no olvide desbloquear el dispositivo tras la toma de la fotografía.

Identificación de los componentes (consulte la ilustración A)

- Clavija
- Guías
- Botón de liberación

1 Fijación del mando a distancia (consulte la ilustración B)

- Abra la tapa del terminal REMOTE (liberación del mando a distancia) de la cámara.
- Alinee la clavija en la guía de la cámara y, a continuación, inserte la clavija en el terminal REMOTE (liberación del mando a distancia) de la cámara.

2 Ajuste de la cámara para grabar imágenes

Consulte el manual de instrucciones de la unidad utilizada con el mando a distancia para obtener más información.

3 Uso del mando a distancia para tomar imágenes

- Pulse el botón de liberación hasta la mitad para enfocar.
- Después de comprobar el indicador de enfoque del visor, pulse el botón de liberación firmemente.
 - Cuando fotografíe motivos muy oscuros o difíciles de enfocar con el enfoque automático, ajuste el interruptor del modo de enfoque de la cámara en "MF (Enfoque manual)" y, a continuación, gire el anillo de enfoque para enfocar el motivo.

Mando a distancia

El mando a distancia no confirma que el motivo está enfocado. Utilice el procedimiento siguiente para comprobar si un motivo está enfocado correctamente.

- Enfoque el motivo.
- Cambie el interruptor del modo de enfoque a "MF (Enfoque manual)".
 - El enfoque está bloqueado.
- Realice la composición de la fotografía.
- Pulse el botón de liberación firmemente para tomar la fotografía.
 - Utilice la tapa del ocular, etc. para evitar que entre luz en el visor.

Función de bloqueo del obturador (consulte la ilustración C)

Utilice esta función en el modo de toma de fotografías secuencial o de bombilla para bloquear el enfoque.

Mantenga pulsado el botón de liberación hasta que se detenga y deslicelo en la dirección de la flecha.

- El obturador permanece abierto si está bloqueado en el modo de bombilla.
- El obturador sigue abriéndose y cerrándose si está bloqueado en el modo de toma de fotografías secuencial.

Clip del mando a distancia (consulte la ilustración D)

Si el clip del mando a distancia accesorio se fija a la correa de la cámara, es posible fijar el cable a la unidad a la correa.

Consulte las instrucciones de funcionamiento de la cámara para obtener más información acerca de colocar y quitar la correa.

Especificaciones

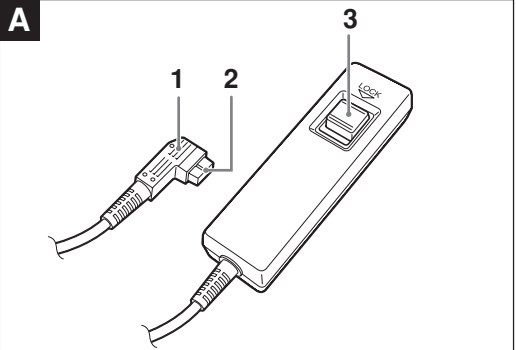

Inkluderade artiklar
Fjärrkontroll (1), Fjärrkontrollclips (1), Uppsättning tryckt dokumentation

RM-L1AM Storlek Kabellängd Vikt Inkluderade artiklar Fjärrkontroll (1), Fjärrkontrollclips (1), Uppsättning tryckt dokumentation Rätt till ändring av utförande och tekniska data förbehålles. Mer information finns även i bruksanvisningen till kameran. ***α*** är ett varumärke som tillhör Sony Corporation.

Italiano

Trattamento del dispositivo elettrico od elettronico a fine vita (applicabile in tutti i paesi dell'Unione Europea e in altri paesi europei con sistema di raccolta differenziata) Questo simbolo sul prodotto o sulla confezione indica che il prodotto non deve essere considerato come un normale rifiuto domestico, ma deve invece essere consegnato ad un punto di raccolta appropriato per il riciclo di apparecchi elettrici ed elettronici. Assicurandovi che questo prodotto sia smaltito correttamente, voi contribuirete a prevenire potenziali conseguenze negative per l'ambiente e per la salute che potrebbero altrimenti essere causate dal suo smaltimento inadeguato. Il riciclaggio dei materiali aiuta a conservare le risorse naturali. Per informazioni più dettagliate circa il riciclaggio di questo prodotto, potete contattare l'ufficio comunale, il servizio locale di smaltimento rifiuti oppure il negozio dove l'avete acquistato.

Caratteristiche

- Il telecomando può essere utilizzato con fotocamer digitali SLR (Single Lens Reflex) (di seguito definita “fotocamera”) dotate di un terminale REMOTE (rilascio del telecomando).
- Il tasto di rilascio del telecomando ha la stessa funzione del tasto di scatto di una fotocamera. Premere parzialmente il tasto di rilascio per controllare la messa a fuoco automatica e il circuito di indicazione di fotometria.
- Utilizzare la funzione di blocco dell’otturatore per tenere premuto il tasto di rilascio.
- Note**
 - Non lasciare il telecomando alla luce solare diretta, in prossimità di radiatori o in luoghi soggetti a umidità elevata.
 - Durante l’inserimento o la rimozione della spina, accertarsi di eseguire l’operazione tenendo la spina in posizione orizzontale. Non eseguire tale operazione in modo forzato, onde evitare di danneggiare la spina stessa o l’apparecchio collegato.
 - Se si utilizza la funzione di blocco dell’otturatore, accertarsi di rilasciare il blocco una volta eseguita la ripresa.

Identificazione delle parti (vedere la figura A)

- Spina
- Guide
- Tasto di rilascio

Collegamento del telecomando (vedere la figura B)

- Aprire il coperchio del terminale REMOTE (rilascio del telecomando) della fotocamera.
- Allineare la spina alla guida della fotocamera, quindi inserirla nel terminale REMOTE (rilascio del telecomando) della fotocamera.
- Impostazione della fotocamera per la registrazione di immagini**

Per ulteriori informazioni, consultare le istruzioni per l’uso dell’apparecchio utilizzato con il telecomando.

Uso del telecomando per la ripresa

- Premere parzialmente il tasto di rilascio per effettuare la messa a fuoco.
- Dopo aver controllato l’indicatore di messa a fuoco del mirino, premere completamente il tasto di rilascio.
 - Durante la ripresa di soggetti molto scuri o difficili da mettere a fuoco, impostare l’interruttore di modo della messa a fuoco della fotocamera su “MF (messa a fuoco manuale)”, quindi ruotare l’anello per la messa a fuoco per mettere a fuoco il soggetto.

Telecomando

Il telecomando non è in grado di verificare se il soggetto che si intende riprendere è stato messo a fuoco. Utilizzare la procedura descritta di seguito per verificare che il soggetto sia messo a fuoco correttamente.
1 Effettuare la messa a fuoco del soggetto.
2 Impostare l’interruttore di modo della messa a fuoco su “MF (messa a fuoco manuale).”

- La messa a fuoco viene bloccata.

3 Comporre l’immagine.

- Premere completamente il tasto di rilascio per riprendere l’immagine.
- Utilizzare un coprioculare e così via, in modo da impedire alla luce di entrare nel mirino.

Funzione di blocco dell’otturatore (vedere la figura C)

Utilizzare la presente funzione nel modo di ripresa con lampadina o in sequenza per bloccare la messa a fuoco.

Tenere premuto il tasto di rilascio fino a quando non si blocca, quindi farlo scorrere in direzione della freccia.

- L’otturatore rimane aperto se impostato sul modo di ripresa con lampadina.
- L’otturatore si apre e si chiude ripetutamente se impostato sul modo di ripresa in sequenza.

Fermaglio del telecomando (vedere la figura D)

Se il fermaglio accessorio del telecomando è applicato al cordino della fotocamera, è possibile applicare il cavo dell’apparecchio al cordino.

- Per ulteriori informazioni sull’applicazione e rimozione del cordino, fare riferimento alle istruzioni per l’uso della fotocamera.

Caratteristiche tecniche

RM-S1AM	
Dimensioni	circa 24 × 16 × 84 mm (l/a/p)
Lunghezza del cavo	circa 0,5 m
Peso	circa 30 g
Accessori inclusi	Telecomando (1), Fermaglio del telecomando (1), Corredo di documentazione stampata
RM-L1AM	
Dimensioni	circa 24 × 16 × 84 mm (l/a/p)
Lunghezza del cavo	circa 5 m
Peso	circa 90 g
Accessori inclusi	Telecomando (1), Fermaglio del telecomando (1), Corredo di documentazione stampata

Il design e le caratteristiche tecniche sono soggetti a modifiche senza preavviso.
Per ulteriori informazioni, consultare inoltre le istruzioni per l’uso della fotocamera.

α è un marchio di fabbrica di Sony Corporation.

Português

Tratamento de Equipamentos Eléctricos e Electrónicos no final da sua vida útil (Aplicável na União Europeia e em países Europeus com sistemas de recolha selectiva de resíduos) Este símbolo, colocado no produto ou na sua embalagem, indica que este não deve ser tratado como residuo urbano indiferenciado. Deve sim ser colocado num ponto de recolha destinado a resíduos de equipamentos eléctricos e electrónicos. Assegurando-se que este produto é correctamente depositado, irá prevenir potenciais consequências negativas para o ambiente bem como para a saúde, que de outra forma poderiam ocorrer pelo mau manuseamento destes produtos. A reciclagem dos materiais contribuirá para a conservação dos recursos naturais. Para obter informação mais detalhada sobre a reciclagem deste produto, por favor contacte o município onde reside, os serviços de recolha de resíduos da sua área ou a loja onde adquiriu o produto.

Características

- O Telecomando pode ser utilizado com as câmaras digitais SLR (Single lens Reflex) (referidas como “câmara”) com um terminal REMOTE (disparo à distância).
- O disparador do telecomando funciona como o botão do obturador de uma câmara. Carregue no disparador até ao meio para controlar a focagem automática e o circuito do fotómetro.

- Utilize a função de bloqueio do obturador para manter carregado o disparador.

Notas

- Não deixe o telecomando exposto directamente aos raios solares, junto de um aquecedor ou em locais com muita humidade.
- Quando ligar ou desligar a ficha, empurre-a ou puxe-a a direito (na horizontal). Se executar a operação à força pode danificar a ficha ou o equipamento ligado.
- Se utilizar a função de bloqueio do obturador, desactive o bloqueio depois de fotografar.

Identificar as peças (Consulte a figura A)

- Ficha
- Guias
- Disparador

1 Montar o telecomando (Consulte a figura B)

- Abra a tampa do terminal REMOTE (disparo à distância) da câmara.
- Alinhe a ficha com a guia da câmara e introduza-a no terminal REMOTE (disparo à distância) da câmara.

2 Preparar a câmara para gravar imagens

Para obter mais informações, consulte o Manual de Instruções do equipamento utilizado com o telecomando.

3 Utilizar o telecomando para tirar fotografias

- Carregue no disparador até meio para focar.
- Depois de verificar o indicador de focagem do visor electrónico, carregue com firmeza no disparador.
 - Quando quiser fotografar um motivo muito escuro ou difícil de focar automaticamente, coloque o selector do modo de focagem da câmara na posição “MF (Focagem manual)” e depois rode o anel de focagem para focar o motivo.

Telecomando

O telecomando não verifica se o motivo está focado. O procedimento a seguir para verificar se o motivo está bem focado.

- Foque o motivo.
- Coloque o selector do modo de focagem na posição “MF (Focagem manual)”.
 - A focagem fica fixa.
- Componha a imagem.
- Carregue com firmeza no disparador para tirar a fotografia.
 - Utilize a tampa da ocular, etc. para evitar que a luz entre no visor electrónico.

Função de bloqueio do obturador (Consulte a figura C)

Utilize esta função no modo sequencial ou de pose para fixar a focagem.

Continue a carregar no disparador até parar e empurre-o na direcção indicada pela seta.

- Se o bloquear no modo pose, o obturador permanece aberto.
- Se o tiver bloqueado no modo sequencial o obturador continua a abrir e a fechar.

Gancho para o telecomando (Consulte a figura D)

Se o gancho accessorio para o telecomando estiver montado na correia da câmara, pode prender o cabo do aparelho à correia.

- Consulte o manual de instruções da câmara para obter mais informações sobre como montar e desmontar a correia.

Especificações

RM-S1AM	
Dimensiones	Aprox. 24 × 16 × 84 mm (c/a/p)
Comprimento do cabo	Aprox. 0,5 m
Peso	Aprox. 30 g
Itens incluídos	Telecomando (1), Gancho para o telecomando (1),Documentos impresos

RM-L1AM	
Dimensiones	Aprox. 24 × 16 × 84 mm (c/a/p)
Comprimento do cabo	Aprox. 5 m
Peso	Aprox. 90 g
Itens incluídos	Telecomando (1), Gancho para o telecomando (1), Documentos impresos

Design e especificações sujeitos a alterações sem aviso prévio.
Para obter mais informações, consulte também o manual de instruções da câmara.

α é uma marca comercial da Sony Corporation.

Русский

Утилизация электрического и электронного оборудования (директива применяется в странах Евросоюза и других европейских странах, где действует системы раздельного сбора отходов)
Данный знак на устройстве или его упаковке обозначает, что данное устройство нельзя утилизировать вместе с другими бытовыми отходами. Его следует сдать в соответствующий приемный пункт переработки электрического и электронного оборудования. Неправильная утилизация данного изделия может привести к потенциально негативному влиянию на окружающую среду и здоровье людей, поэтому для предотвращения подобных последствий необходимо выполнять специальные требования по утилизации этого изделия. Переработка данных материалов поможет сохранить природные ресурсы. Для получения более подробной информации о переработке этого изделия обратитесь в местные органы городского управления, службу сбора бытовых отходов или в магазин, где было приобретено изделие.

Особенности

- Пульт дистанционного управления используется вместе с цифровыми однообъективными зеркальными фотокамерами (далее называются как “фотокамеры”), оснащёнными разъемом REMOTE (дист. пуск).
- Пусковая кнопка на пульте дистанционного управления работает так же, как и кнопка затвора на фотокамере. Нажмите пусковую кнопку наполовину для включения автофокусировки и цепи показаниа фотометрии.
- Используйте функцию фиксации затвора для удержания пусковой кнопки нажатой.

Примечания

- Не оставляйте пульт дистанционного управления в месте, подвергаемом воздействию прямых солнечных лучей, близко к отопительному аппарату или повышенной относительной влажности.

• Вставку или вынимание штекера следует осуществлять прямыминеймным движением. Насильственное движение может привести к повреждению штекера или аппарата, к которому он подключен.

- При использовании функции фиксации затвора обязательно надо освободить функцию после фотосъемки.

Наименование деталей (См. рисунок A)

- Штекер
- Направляющие
- Пусковая кнопка

1 Подключение пульта дистанционного управления (См. рисунок B)

1 Откройте крышечку разъема REMOTE (дист. пуск) на фотокамере.

- Совместите штекер с направляющей фотокамеры, и затем вставьте его в разъем REMOTE (дист. пуск) на фотокамере.

2 Установка фотокамеры для съемки изображений

О дополнительной информации смотрите инструкцию по пользованию к аппарату, используемому вместе с пультом дистанционного управления.

3 Пользование пультом дистанционного управления для съемки

- Нажмите пусковую кнопку наполовину для фокусировки.
- После проверки индикатора фокуса в видоискателе, нажмите пусковую кнопку нажело до отказа.
 - При съемке объекта, который является очень темным или трудным для автофокусировки, поставьте переключатель режимов фокусировки фотокамеры в положение “MF (Ручная фокусировка)”, и затем поворачивайте фокусировочное кольцо для наводки фокуса на объект.

Дистанционное управление

Дистанционное управление не позволяет убедиться в том, что нужный объект находится в фокусе. В приведенном ниже порядке проверьте, что объект находится точно в фокусе.

- Наведите фокус на объект.
- Переведите переключатель режимов фокусировки на “MF (Ручная фокусировка)”.
 - Фокус зафиксирован.
- Составьте композицию изображения.
- Нажмите пусковую кнопку до отказа для съемки изображения.
 - Фокус заблокирован.
 - Примените крышечку окуляра и т.п. для предохранения от вступления света в видоискатель.

Функция фиксации затвора (См. рисунок C)

Используйте данную функцию в режиме лампы-вспышки или последовательного съемки для фиксации фокуса.

Удерживая пусковую кнопку нажатой до отказа, переместите ее в направлении стрелочки.

- Затвор остается открытым, когда он зафиксирован в режиме лампы-вспышки.
- Затвор продолжает открытие и закрытие, когда он зафиксирован в режиме последовательной съемки.

Скоба к пульту дистанционного управления (См. рисунок D)

Если скоба, прилагаемая к пульту дистанционного управления, прикреплена к ремешку фотокамеры, шнур пульта может прикрепиться к ремешку.

- Подробнее о прикреплении и снятии ремешка смотрите инструкцию по пользованию фотокамерой.

Технические характеристики

RM-S1AM	
Габариты	Приблиз. 24 × 16 × 84 mm (ш/в/г)
Длина шнура	Приблиз. 0,5 м
Масса	Приблиз. 30 г
Комплектность поставки	Пульт дистанционного управления (1), Скоба к пульту управления (1), Набор напечатанной документации

RM-L1AM	
Габариты	Приблиз. 24 × 16 × 84 mm (ш/в/г)
Длина шнура	Приблиз. 5 м
Масса	Приблиз. 90 г
Комплектность поставки	Пульт дистанционного управления (1), Скоба к пульту управления (1), Набор напечатанной документации

Конструкция и технические характеристики могут быть изменены без уведомления.
О дополнительной информации смотрите инструкцию по пользованию к фотокамере.

α является торговой маркой фирмы “Сони Корпорейшн”.

Изготовитель: Сони Корпорейшн

Адрес: 1-7-1 Конан, Минато-ку, Токио, 108-0075 Япония
Страна-производитель: Япония

中文（繁）

1 安裝遙控器（見圖 B）

- 遙控器可用於帶有 REMOTE（遙控釋放）端子的單反數位相機（以下簡稱“相機”）。
- 遙控器釋放按鈕的作用類似於相機上的快門按鈕。可通過半按釋放按鈕來控制自動聚焦和測光指示電路。
- 可使用快門鎖定功能來保持釋放按鈕的按下狀態。

註

- 請勿將遙控器放置在直射的陽光下、加熱器附近、或濕度較高的地方。
- 插入或拔出插頭時，請務必沿筆直方向操作。用力進行此操作可能會損壞插頭或連接的裝置。
- 使用快門鎖定功能時，請務必在拍攝後解除鎖定。

部件識別（見圖 A）

- 插頭
- 導向裝置
- 釋放按鈕

1 安裝遙控器（見圖 B）

- 打開相機的 REMOTE（遙控釋放）端子蓋。
- 將插頭對準相機上的導向裝置，然後將插頭插入相機上的 REMOTE（遙控釋放）端子。

2 調整相機以拍攝影像

有關詳情，請參閱與遙控器搭配使用的裝置的使用說明書。

3 用遙控器進行拍攝

- 半按釋放按鈕進行聚焦。
- 查看取景器上的聚焦指示後，用力按釋放按鈕。
 - 拍攝非常昏暗的對象或難於進行自動聚焦的對象時，請將相機的聚焦模式開關設為“MF（手動聚焦）”，然後轉動聚焦環對拍攝對象進行聚焦。

遙控操作

遙控操作不會確認所要拍攝的對象的聚焦狀態。請使用下列步驟來檢查對象是否已正確聚焦。

- 聚焦拍攝對象。
- 將聚焦模式開關切換到“MF（手動聚焦）”。
 - 聚焦被鎖定。
- 取景。
- 用力按釋放按鈕拍攝照片。
 - 請使用目鏡蓋等裝置來防止光線進入取景器。

快門鎖定功能（見圖 C）

在 B 快門模式（bulb mode）或連拍模式中，可用此功能來鎖定聚焦。

一直按下釋放按鈕直至其停止，然後沿箭頭方向滑動。

- 鎖定在 B 快門模式（bulb mode）時，快門將保持閉鎖狀態。
- 鎖定在連拍模式時，快門將不停開啓和關閉。

遙控器夾（見圖 D）

如果將附帶的遙控器夾安裝到相機帶上，則可將遙控器繩固定到相機帶上。

• 有關安裝和拆卸相機帶的詳情，請參閱相機的使用說明書。

規格

RM-S1AM	
尺寸	約 24 × 16 × 84 mm（寬 / 高 / 深）
編碼長度	約 0.5 m
質量	約 30 g
所含物品	遙控器 (1)，遙控器夾 (1)，成套印刷文件
RM-L1AM	
尺寸	約 24 × 16 × 84 mm（寬 / 高 / 深）
編碼長度	約 5 m
質量	約 90 g
所含物品	遙控器 (1)，遙控器夾 (1)，成套印刷文件
設計和規格如有變更，恕不另行通知。	
有關詳情，請另外參閱相機的使用說明書。	

α 是 Sony Corporation 的商標。

中文（簡）

特性

- 遙控器可用于带有REMOTE（遥控释放）端子的单反数码相机（以下简称“相机”）。
- 遙控器釋放按鈕的作用类似于相机上的快门按钮。可通过半按释放按钮来控制自动聚焦和测光指示电路。
- 可使用快门锁定功能来保持释放按钮的按下状态。

注

- 请勿将遙控器放置在直射的阳光下、加热器附近、或湿度较高的地方。
- 插入或拔出插头时，请务必沿笔直方向操作。用力进行此操作可能会损坏插头或连接的装置。
- 使用快门锁定功能时，请务必在拍摄后解除锁定。

部件识别（见图 A）

1 安裝遙控器（见图 B）

- 打开相机的 REMOTE（遥控释放）端子盖。
- 將插头对准相机上的导向装置，然后将插头插入相机上的 REMOTE（遥控释放）端子。

2 調整相机以拍攝影像

有关详情，請參閱与遙控器搭配使用的装置的使用說明書。

3 用遙控器进行拍攝

- 半按釋放按鈕進行聚焦。
- 查看取景器上的聚焦指示后，用力按釋放按鈕。
 - 拍攝非常昏暗的對象或難于進行自動聚焦的對象時，請將相機的聚焦模式開關設為“MF（手動聚焦）”，然后轉動聚焦環對拍攝對象進行聚焦。

遙控操作

遙控操作不会确认所要拍摄的对象的聚焦状态。请使用下列步骤来检查对象是否已正确聚焦。

- 聚焦拍摄对象。
- 將聚焦模式开关切换到“MF（手动聚焦）”。
 - 聚焦被锁定。
- 取景。
- 用力按释放按钮拍摄照片。
 - 請使用目鏡蓋等裝置來防止光線進入取景器。

快門鎖定功能（见图 C）

在 B(bulb)快門模式或連拍模式中，可用此功能來鎖定聚焦。

一直按下釋放按鈕直至其停止，然後沿箭頭方向滑動。

- 鎖定在 B(bulb)快門模式時，快門將保持開啓狀態。
- 鎖定在連拍模式時，快門將不停開啓和關閉。

遙控器夾（见图 D）

如果將附帶的遙控器夾安裝到相機帶上，則可將遙控器繩固定到相機帶上。

• 有关安裝和拆卸相機帶的詳情，請參閱相機的使用說明書。

規格

RM-S1AM	
尺寸	約 24 × 16 × 84 mm（寬 / 高 / 深）
編碼長度	約 0.5 m
質量	約 30 g
所含物品	遙控器 (1)，遙控器夾 (1)，成套印刷文件
RM-L1AM	
尺寸	約 24 × 16 × 84 mm（寬 / 高 / 深）
編碼長度	約 5 m
質量	約 90 g
所含物品	遙控器 (1)，遙控器夾 (1)，成套印刷文件
設計和規格如有變更，恕不另行通知。	
有关詳情，請另外參閱相機的使用說明書。	

한국어

주요 특징

- 리모컨은 REMOTE(원격 릴리즈) 단자가 탑재된 디지털 일안 리플렉 스텍 카메라(이하 “카메라”) 합에서 사용할 수 있습니다.
- 본 릴리즈의 릴리즈 버튼은 카메라의 셔터 버튼과 같은 기능을 합니다. 릴리즈 버튼을 반쯤 눌러서 자동 초점과 측광 표시 회로를 제어합니다.
- 셔터 버튼 잠금 기능을 사용하면 릴리즈 버튼을 누른 상태로 할 수 있습니다.

주의점

- 리모컨은 직사광선이 닿는 장소, 난방기구의 가까이, 습도가 높은 장소에 방치하지 마십시오.
- 플러그는 반드시 똑바로 연결하거나 똑바로 분리하십시오. 무리하게 조작을 하면 플러그나 연결한 장치 가 손상될 염려가 있습니다.
- 셔터 버튼 잠금 기능을 사용한 경우는 촬영 후 반드시 잠금을 해제하여 주십시오.

각 부분 명칭 (그림 A 참조)

- 플러그
- 가이드
- 릴리즈 버튼

1 리모컨 장착하기(그림 B 참조)

- 카메라의 REMOTE(원격 릴리즈) 단자 커버를 엽니다.
- 카메라의 가이드에 플러그를 맞추고 플러그를 카메라의 REMOTE(원격 릴리즈) 단자에 삽입합니다.

2 이미지를 기록할 수 있도록 카메라 설정하기

자세한 내용은 본 리모컨과 사용 중인 장치의 사용설명서를 참조하여 주십시오.