

## ワイド コンバージョンレンズ テレ コンバージョンレンズ Wide Conversion Lens Tele Conversion Lens Objectif de conversion grand-angle Objectif de Téléconversion 广角鏡 増距鏡

## 取扱説明書/Operating Instructions/Manual de instrucciones/Mode d'emploi/Gebbruiksaanwijzing/ Bedienungsanleitung/Bruksanvisning/Instruzioni per l'uso/사용설명서/Manual de instruções/使用説明書/ تعليمات التشغيل/使用说明书/Инструкция по пользованию

お買い上げいただきありがとうございます。

**△警告** この取扱説明書には、事故を防ぐための重要な注意事項と製品の取り扱いかたを示しています。この**取扱説明書をよくお読み**の上、製品を安全にお使いください。お読みになったあとは、いつでも見られる所に必ず保管してください。

### VCL-DH0774

### VCL-DH1774

©2007 Sony Corporation Printed in Japan

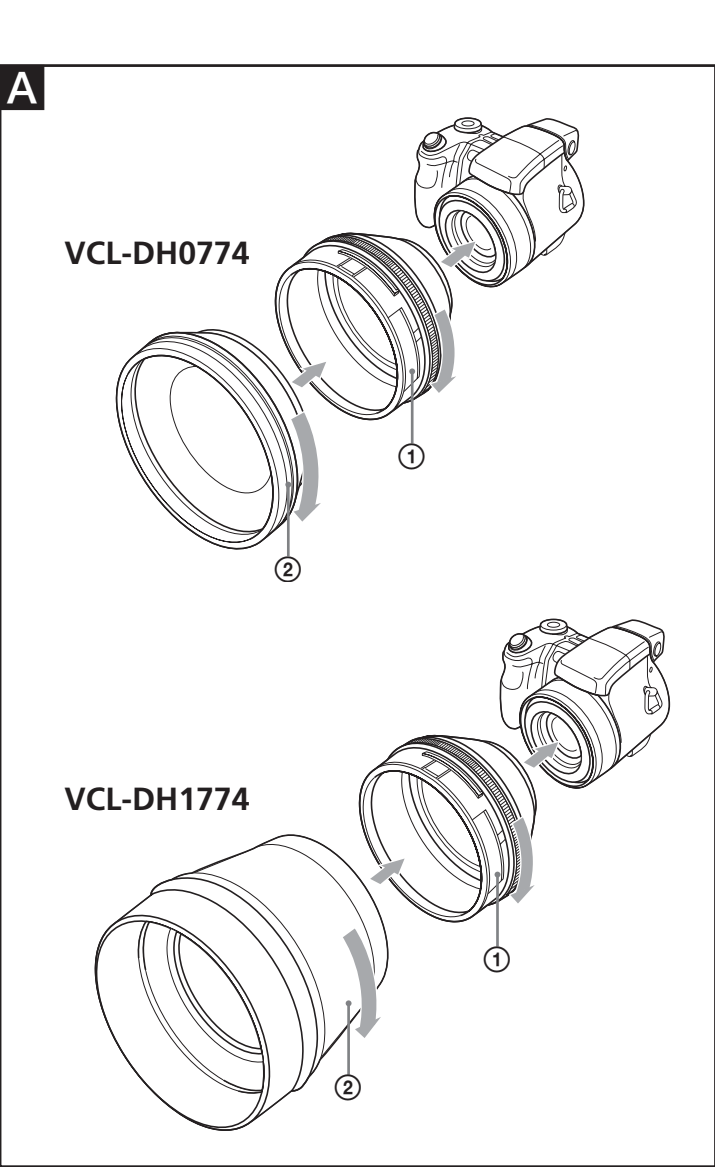

<b>お問い合わせ窓口のご案内</b>	<b>■テクニカルインフォメーションセンター</b> <p>ご使用上の不明な点や技術的なご質問のご相談、および修理受付の窓口です。</p> <p>製品の品質には万全を期しておりますが、万一不具合が生じた場合は、「テクニカルインフォメーションセンター」までご連絡ください。修理に関するご案内をさせていただきます。また修理が必要な場合は、お客様のお宅まで指定宅配便にて集荷にうかがいますので、まずお電話ください。</p>
<b>電話のおかけ間違いにご注意</b>	<ul style="list-style-type: none"><li>●ナビダイヤル・・・☎0570-00-0066 (全国どこからでも市内通話料でご利用いただけます)</li> <li>●携帯電話・PHSでのご利用は・・・0466-38-0253 (ナビダイヤルが使用できない場合はこちらをご利用ください)</li></ul> <p>受付時間：月～金曜日 午前9時～午後8時 土、日、祝日 午前9時～午後5時</p>
	お電話される際に、本機の型名 (VCL-DH0774またはVCL-DH1774) をお知らせください。より迅速な対応が可能になります。
ソニー株式会社 〒108-0075 東京都港区港南1-7-1	

http://www.sony.net/

この説明書は、古紙70%以上の再生紙と、VOC（揮発性有機化合物）ゼロ植物油型インキを使用しています。
Printed on 70% or more recycled paper using VOC (Volatile Organic Compound)-free vegetable oil based ink.

日本語
-----

このコンバージョンレンズは、ソニーのデジタルスチルカメラDSC-H9/H7（以下カメラとする）用です。

（対象の“サイバershoot”は、すべての国／地域で取り扱いをしているわけではありません。）

<span>△</span> 警告 安全のために
ソニー製品は、安全に充分配慮されています。しかし、間違った使いかたをすると、人身事故が起きる恐れがあり危険です。事故を防ぐために次のことを必ずお守りください。
<ul style="list-style-type: none"><li>安全のための注意事項を守る。</li> <li>故障したら使わずに、お買い上げ店、またはテクニカルインフォメーションセンターに修理を依頼する。</li></ul>

<span>△</span> 警告 下記の注意事項を守らないと、事故により死亡や大けがの原因となります。
--

直接太陽を覗かないでください。目をいためたり、失明の原因となることがあります。

<span>△</span> 注意 下記の注意事項を守らないとけがをすることがあります。
--

レンズが落下してけがをしないように充分にご注意ください。注意をおこたると思わぬけがをすることがあります。

### レンズの取り付けかた

- カメラの電源を切る。
- カメラに付属のアダプターリングを取り付ける。（イラスト **A-①**参照）
- コンバージョンレンズの前後のキャップをはすす。
- アダプターリングにコンバージョンレンズを取り付ける。（イラスト **A-②**参照）

### カメラの設定について

コンバージョンレンズを取り付けたときは、必ずカメラの**撮影設定**（コンバージョン）を行ってください。

ワイドコンバージョンレンズは、望遠側でピントが合わなくなり、テレコンバージョンレンズは、広角側で周囲が暗くなります。

設定方法については、カメラに付属の取扱説明書をご覧ください。

### レンズの取りはずしかた

カメラの電源を切ってから取りはずしてください。

使用上のご注意
<ul style="list-style-type: none"><li>コンバージョンレンズとフィルターやプロテクターは同時にご使用になれません。カメラにコンバージョンレンズを取り付ける前に、フィルターやプロテクターを取りはずしてください。</li> <li>持ち運びの際は、コンバージョンレンズを取りはずしてください。</li> <li>コンバージョンレンズを装着するときは、衝撃を与えないようにご注意ください。</li> <li>保管の際は、必ずレンズにキャップを取り付けてください。</li> <li>湿度の高い場所に長期置かないでください。カビが発生することがあります。</li> <li>カメラにコンバージョンレンズを取り付けたまま机の上などに置いた場合、レンズの外周が当たるなどして本体が傾き不安定になりますので、取り扱いにご注意ください。</li> <li>コンバージョンレンズを取り付けたあと、コンバージョンレンズ本体を持ってカメラを持ち運ばないでください。</li></ul>
使用上の制限について
<p>内蔵フラッシュやAFイルミネーターを使うと発光がさまたげられ、レンズの影が映る（ケラレる）ことがあります。</p>
結露について
<p>結露とは、コンバージョンレンズを寒い場所から急に暖かい場所へ持ち込んだときなどに、コンバージョンレンズの内側や外側に水滴が付くことです。結露を起こりにくくするためには、一度コンバージョンレンズをビニール袋かバッグなどに入れて、使用する環境の温度になじませてから、取り出してください。</p>
お手入れについて
<p>コンバージョンレンズ表面に付いたホコリは、ブローブラシか柔らかいはけで取ってください。指紋、その他の汚れは中性洗剤液をしみ込ませた柔らかい布で拭き取ってください。（クリーニングキットKK-LC1／クリーニングクロスKK-CAをおすすめします。）</p>

### 保証書とアフターサービス

- 保証書について**
- この製品には保証書が添付されていますので、お買い上げ店でお受け取りください。
- 所定事項の記入および記載内容をお確かめの上、大切に保管してください。
- 保証期間は、お買い上げ日より1年間です。

### アフターサービスについて

#### 調子が悪いときはまずチェックを

この説明書をもう一度ご覧になってお調べください。それでも具合の悪いときは、お買い上げ店、またはテクニカルインフォメーションセンターにご相談ください。

**保証期間中の修理は**
保証書の記載内容に基づいて修理させていただきます。詳しくは保証書をご覧ください。

**保証期間経過後の修理は**
修理によって機能が維持できる場合は、ご希望により有料修理させていただきます。

### 主な仕様

倍率	VCL-DH0774 <p>0.75倍</p>	VCL-DH1774 <p>1.7倍</p>
レンズ構成	2群2枚	3群5枚
取り付けネジ径	M74 × 0.75	M74 × 0.75
外形寸法 最大径	約φ104 mm	約φ89 mm
最大長	約29 mm	約75 mm
質量（キャップを除く）	約300 g	約280 g
同梱物	コンバージョンレンズ（1）、レンズキャップ（前後各1）、チャリングポーチ（1）、印刷物一式	

仕様および外観は、改良のため予告なく変更することがありますが、ご了承承ってください。

“サイバershoot” はソニー株式会社の商標です。

English
---------

This Sony VCL-DH0774/DH1774 wide/tele conversion lens is designed for use with the Sony digital still camera DSC-H9/H7 (referred to below as “camera”). (“Cyber-shot” for this lens is not available in all countries/regions.)

<b>WARNING</b>
Do not directly look at the sun through this lens. Doing so might harm your eyes or cause loss of eyesight.
<b>CAUTION</b>
To avoid injury, be careful not to drop the conversion lens. Careless handling may cause unexpected injury.
<b>Attaching the lens</b>
<ol style="list-style-type: none"><li>Turn off the camera.</li> <li>Attach the adaptor ring supplied with the camera to the camera. (See illustration <b>A-①</b>.)</li> <li>Remove the lens caps on the front and rear of the conversion lens.</li> <li>Attach the lens to the adaptor ring. (See illustration <b>A-②</b>.)</li></ol>

**Setting of the camera**
When the conversion lens is attached to your camera, always select the “Conversion Lens” setting of the camera.
With a wide conversion lens, images may be unfocussed at telephoto settings. With a tele conversion lens, the edges of images may darken at wide-angle settings.

For setting methods, refer to the operating instructions supplied with your camera.

**Detaching the lens**
Turn off the power of the camera then detach the lens.

- Notes on use**
- You cannot use the conversion lens and filter or protector at the same time. Before attaching the conversion lens, remove the filter or protector.
  - Remove the conversion lens when transporting.
  - Be careful not to subject the lens to mechanical shock while attaching it.
  - Always place the lens caps on the lens when storing.
  - Do not keep the lens in a very humid place for a long period of time to prevent mold.
  - Be careful when placing the camera on a table or other flat surface with the conversion lens mounted. The camera body tilts and becomes unstable because the rim of the lens touches the table.
  - Do not hold the camera only by the attached lens.

**Restrictions on use**
When using the built-in flash or AF illuminator, the light may be blocked, causing the lens shadow to appear.

**Condensation**
If your lens is brought directly from a cold place to a warm place, condensation may appear on the lens. To avoid this, place the lens in a plastic bag or something similar. When the air temperature inside the bag reaches the surrounding temperature, take the lens out.

#### Cleaning the conversion lens

Brush off any dust from the surface of the lens with a blower brush or soft brush. Wipe off fingerprints or other smears with a soft cloth slightly moistened with a mild detergent solution. (Use of the Cleaning Kit KK-LC3 or the Cleaning Cloth KK-CA is recommended.)

Specifications		
<b>Magnification</b>	VCL-DH0774 <p>0.75</p>	VCL-DH1774 <p>1.7</p>
<b>Lens structure</b>	2 groups, 2 elements	3 groups, 5 elements
<b>Screw diameter</b>	M74 × 0.75	M74 × 0.75
<b>Dimensions</b>		
<b>Maximum diameter</b>	Approx. ø104 mm (4 1/8 in.)	Approx. ø89 mm (3 5/8 in.)
<b>Total length</b>	Approx. 29 mm (1 3/16 in.)	Approx. 75 mm (3 in.)
<b>Mass (excluding the caps)</b>	Approx. 300 g (10.6 oz.)	Approx. 280 g (9.9 oz.)
<b>Included items</b>	Conversion lens (1), Lens cap (for the front and back of the lens) (2), Carrying pouch (1), Set of printed documentation	

Design and specifications are subject to change without notice. “Cyber-shot” is a trademark of Sony Corporation.

<b>Español</b>
Este objetivo de conversión para gran angular/telefoto VCL-DH0774/DH1774 Sony ha sido diseñado para utilizarse con la cámara digital DSC-H9/H7 Sony (denominada a partir de ahora “cámara”). (La “Cyber-shot” para este objetivo no se encuentra disponible en todos los países o regiones).

**ADVERTENCIA**
No mire directamente el sol a través de este objetivo. De lo contrario, podría dañar sus ojos o causar una pérdida de su vista.

**PRECAUCIÓN**
Para evitar lesiones, procure no dejar caer el objetivo de conversión. Es posible que se produzcan lesiones inesperadas si no lo manipula con cuidado.

#### Montaje del objetivo

- Desconecte la alimentación de la cámara.
- Fije el anillo adaptador suministrado con la cámara. (Consulte la ilustración **A-①**.)
- Quite las tapas frontal y posterior del objetivo de conversión.
- Fije el objetivo al anillo adaptador. (Consulte la ilustración **A-②**.)

#### Ajuste de la cámara

**Cuando fije el objetivo de conversión a la cámara, seleccione siempre el ajuste “Objetivo conver” de la cámara.**

Cuando utilice un objetivo de conversión para gran angular, es posible que las imágenes aparezcan desenfocadas si los ajustes son de telefoto. Cuando utilice un objetivo de conversión para telefoto, es posible que los márgenes de las imágenes aparezcan oscuros si los ajustes son de gran angular.

Para obtener información acerca de los métodos de ajuste, consulte el manual de instrucciones suministrado con la cámara.

#### Desmontaje del objetivo

Desconecte la alimentación de la cámara y después desmonte el objetivo.

#### Notas sobre la utilización

- Usted no podrá utilizar el objetivo de conversión y el filtrorry ni el protector al mismo tiempo. Antes de fijar el objetivo de conversión, quite el filtro o el protector.
- Antes de transportar el objetivo de conversión, quítelo de la cámara.
- Tenga cuidado de no someter el objetivo a golpes cuando lo instale.
- Antes de guardar el objetivo, colóquele las tapas.
- No guarde el objetivo en un lugar muy húmedo durante mucho tiempo para evitar que se emmoheza.
- Tenga cuidado cuando coloque la cámara sobre una mesa o sobre una superficie plana con el objetivo de conversión montado. El cuerpo de la cámara se inclinará y quedará inestable debido a que el borde del objetivo tocará la mesa o la superficie plana.
- No sujete la cámara solamente por el objetivo instalado.

#### Restricciones en la utilización

Cuando utilice el flash incorporado o un iluminador de AF, la luz puede bloquearse, haciendo que aparezca sombra en el objetivo.

#### Condensación de humedad

Si traslada su objetivo directamente de un lugar frío a otro cálido, es posible que se produzca condensación de humedad en el mismo. Para evitar esto, coloque el objetivo en una bolsa de plástico o algo similar. Cuando la temperatura del aire del interior de la bolsa alcanza la ambiental, extraiga el objetivo.

#### Limpieza del objetivo de conversión

Limpie el polvo de la superficie del objetivo con un cepillo soplador u otro suave. Limpie las huellas dactilares u otras manchas con un paño suave ligeramente humedecido en una solución poco concentrada de detergente. (Se recomienda utilizar el juego de limpieza KK-LC3 o el paño de limpieza KK-CA).

Especificaciones		
<b>Ampliación</b>	VCL-DH0774 <p>0.75</p>	VCL-DH1774 <p>1.7</p>
<b>Estructura del objetivo</b>	2 grupos, 2 elementos	3 grupos, 5 elementos
<b>Diámetro de la rosca</b>	M74 × 0,75	M74 × 0,75
<b>Dimensiones</b>		
<b>Diámetro máximo</b>	Aprox. ø104 mm	Aprox. ø89 mm
<b>Longitud total</b>	Aprox. 29 mm	Aprox. 75 mm
<b>Peso (excluyendo las tapas)</b>	Aprox. 300 g	Aprox. 280 g
<b>Elementos incluidos</b>	Objetivo de conversión (1), Tapas del objetivo (tapas frontal y posterior) (2), Bolsa de transporte (1), Juego de documentación impresa	

El diseño y las especificaciones están sujetos a cambio sin previo aviso. “Cyber-shot” es una marca comercial de Sony Corporation.

Français
----------

Ce convertisseur grand angle/télé Sony VCL-DH0774/DH1774 est spécialement conçu pour être utilisé avec l'appareil photo numérique Sony DSC-H9/H7 (désigné ci-après par le terme « appareil photo »).

(Le « Cyber-shot » adapté à cet objectif n'est pas disponible dans tous les pays/régions.)

<b>AVERTISSEMENT</b>
Ne regardez pas directement le soleil à travers le convertisseur. Ceci peut causer des lésions visuelles ou entraîner la perte de la vue.
<b>ATTENTION</b>
Pour éviter de vous blesser, veillez à ne pas laisser tomber le convertisseur. Une mauvaise manipulation peut provoquer des blessures imprévisibles.
<b>Fixation du convertisseur</b>
<ol style="list-style-type: none"><li>Eteignez l'appareil photo.</li> <li>Fixez la bague adaptatrice fournie avec l'appareil photo sur ce dernier. (Voir illustration <b>A-①</b>.)</li> <li>Retirez les bouchons d'objectif situés à l'avant et l'arrière du convertisseur.</li> <li>Fixez le convertisseur sur la bague adaptatrice. (Voir illustration <b>A-②</b>.)</li></ol>

#### Réglage de l'appareil photo

Lorsque vous fixez le convertisseur sur l'appareil photo, sélectionnez toujours le réglage « Convertisseur » de l'appareil photo.
Dans le cas d'un convertisseur grand angle, il est possible que les images soient floues au téléobjectif. Avec un téléconvertisseur, les bords des images peuvent être plus foncés lorsque vous utilisez le grand angle.

Pour plus d'informations sur les méthodes de réglage, reportez-vous au mode d'emploi fourni avec votre appareil photo.

**Retrait du convertisseur**
Mettez l'appareil photo hors tension, puis retirez le convertisseur.

- Remarques sur l’emploi**
- Le convertisseur et le filtre ou le cache ne peuvent pas être utilisés simultanément. Avant d'installer le convertisseur, retirez le filtre ou le cache.
  - Enlevez le convertisseur lorsque vous transportez l'appareil photo.
  - Attention de ne pas cogner le convertisseur lorsque vous le fixez.
  - Posez toujours le capuchon sur le convertisseur avant de le ranger.
  - Pour éviter la formation de moisissure, ne laissez pas le convertisseur longtemps à un endroit très humide.
  - Faites attention lorsque vous posez l'appareil photo sur une table ou sur une surface plane alors que le convertisseur est en place. Le corps de l'appareil est déséquilibré et devient instable car le bord du convertisseur touche la table.
  - Ne saisissez pas l'appareil photo par le convertisseur seulement.

#### Restrictions d'emploi

Lors de l'utilisation du flash intégré ou de l'illuminateur AF, la lumière peut être bloquée, ce qui peut projeter l'ombre du convertisseur.

#### Condensation

Si vous portez directement le convertisseur d'un endroit froid dans une pièce chaude, de la condensation peut se déposer sur l'objectif. Pour pallier ce problème, mettez le convertisseur par exemple dans un sac en plastique. Lorsque la température à l'intérieur du sac est identique à la température ambiante, ressortez le convertisseur.

**Nettoyage du convertisseur**
Enlevez la poussière de la surface du convertisseur avec une brosse soufflante ou une brosse douce. Essuyez les traces de doigts ou autres saletés avec un chiffon doux, imprégné d'une solution détergente légère. (Il est conseillé d'utiliser la trousse de nettoyage KK-LC3 ou la lingette de nettoyage KK-CA.)

Spécifications		
<b>Grossissement</b>	VCL-DH0774 <p>0,75</p>	VCL-DH1774 <p>1,7</p>
<b>Structure du convertisseur</b>	2 groupes, 2 éléments	3 groupes, 5 éléments
<b>Diámetro de la vis</b>	M74 × 0,75	M74 × 0,75
<b>Dimensions</b>		
<b>Diámetro maximum</b>	environ ø 104 mm (4 1/8 po.)	environ ø 89 mm (3 5/8 po.)
<b>Longueur totale</b>	environ 29 mm (1 3/16 po.)	environ 75 mm (3 po.)
<b>Poids (sans les bouchons)</b>	environ 300 g (10,6 oz)	environ 280 g (9,9 oz)
<b>Articles inclus</b>	Convertisseur (1), Capuchon d'objectif (pour l'avant et l'arrière de l'objectif) (2), Etui de transport (1), Jeu de documents imprimés	

La conception et les spécifications peuvent être modifiées sans préavis. « Cyber-shot » est une marque commerciale de Sony Corporation.

<b>Nederlands</b>
Deze Sony VCL-DH0774/DH1774 groothoek /tele-voorzets lens is ontworpen voor gebruik met de digitale camera DSC-H9/H7 van Sony (hierna kortweg de "camera" genoemd). ("Cyber-shot" voor deze lens is niet beschikbaar in alle landen/regio's.)

**WAARSCHUWING**
Kijk nooit recht in de zon door deze lens. Direct in de zon kijken kan uw ogen ernstig beschadigen en blindheid veroorzaken.

**LET OP**
Laat de voorzetlens niet vallen. Dit kan letsel tot gevolg hebben. Als u de voorzetlens niet voorzichtig behandelt, kan dit onverwacht letsel veroorzaken.

#### De lens bevestigen

- Schakel de camera uit.
- Bevestig de verbindingsring die bij de camera is geleverd op de camera. (Zie afbeelding **A-①**.)
- Verwijder de lensdoppen van de voor- en achterkant van de voorzetlens.
- Bevestig de lens op de verbindingsring. (Zie afbeelding **A-②**.)

#### De camera instellen

Selecteer steeds de instelling "Conversielens" van de camera als de voorzetlens op de camera is bevestigd.

Een groothoek-voorzetlens kan onscherpe beelden veroorzaken als u de telefoto-instellingen gebruikt. Een tele-voorzetlens kan donkere randen veroorzaken bij beelden als u de groothoekinstellingen gebruikt.

Raadpleeg de gebruiksaanwijzing bij de camera voor meer informatie over instelmethodes

**De lens verwijderen**
Schakel de camera uit en verwijder de lens.

#### Opmerkingen voor het gebruik

- U kunt de voorzetlens en het filter of de beschermr niet tegelijk gebruiken. Voordat u de voorzetlens bevestigt, moet u het filter of de beschermr verwijderen.
- Verwijder de voorzetlens wanneer u de camera vervoert.
- Let op dat de lens bij het vastmaken nergens hard tegenaan stoot en vrijwaar de lens voor mechanische schokken of trillingen.
- Breng altijd beide lensdoppen op de lens aan wanneer u deze opbergt.
- Laat de lens niet te lang liggen op plaatsen met veel vocht, om schimmelvorming tegen te gaan.
- Wees voorzichtig wanneer u de camera met de voorzetlens bevestigd neerzet op een tafel of ander plat oppervlak. De camera kan scheef gaan staan en uit evenwicht raken als de rand van de lens de tafel raakt.
- Til de camera in geen geval ooit aan de voorzetlens op.

#### Beperkingen bij het gebruik

Wanneer u de ingebouwde flitsr of AF-verlichting gebruikt, kan het licht worden geblokkeerd, waardoor de schaduw van de lens zichtbaar wordt.

#### Condensvocht

Als de voorzetlens direct vanuit een koude omgeving naar een warme plaats wordt gebracht, kan er vocht uit de lucht op de lens condenseren. Om dat te voorkomen, verpakt u de lens in een plastic zak of iets dergelijks. Pas nadat de lucht in de plastic zak op dezelfde temperatuur is gekomen als de buitenlucht, kunt u de lens uit de verpakking halen.

#### Reinigen van de voorzetlens

Schof kunst het best van de lens verwijderen met een blaaswastje of een zacht borsteltje. Vingerafdrukken of vette vegen verwijderd u met een zacht doekje, droog of licht bevochtigd met wat mild zeepop. (Gebruik van de reinigingsset KK-LC3 of de reinigingsdoek KK-CA is aanbevolen.)

Technische gegevens		
<b>Vergroting</b>	VCL-DH0774 <p>0,75</p>	VCL-DH1774 <p>1,7</p>
<b>Lenstructuur</b>	2 groepen, 2 elementen	3 groepen, 5 elementen
<b>Schroefdiameter</b>	M74 × 0,75	M74 × 0,75
<b>Afmetingen</b>		
<b>Maximumdiameter</b>	Ongeveer ø 104 mm	Ongeveer ø 89 mm
<b>Totale lengte</b>	Ongeveer 29 mm	Ongeveer 75 mm
<b>Gewicht (zonder lensdoppen)</b>	Ongeveer 300 g	Ongeveer 280 g
<b>Biigeleverd behoudens</b>	Voorzetlens (1), Lensdop (voor de voor- en achterkant van de lens) (2), Draagtas (1), Handleiding en documentatie	

Wijzigingen in ontwerp en technische gegevens voorbehouden, zonder kennisgeving. “Cyber-shot” is een handelsmerk van Sony Corporation.

Deutsch
---------

Das Sony Weitwinkel-/Telekonverterobjektiv VCL-DH0774/DH1774 ist für die Sony Digitalkamera DSC-H9/H7 (im Folgenden „Kamera“ genannt) bestimmt. (Ein „Cyber-shot“-Modell zu diesem Objektiv ist nicht in allen Ländern/Regionen erhältlich.)

**VORSICHT**
Blicken Sie nicht direkt durch das Objektiv in die Sonne. Dies kann zu Verletzungen der Augen oder zu Erblindung führen.

#### ACHTUNG

Lassen Sie den Konverter nicht fallen, denn dabei besteht Verletzungsgefahr. Mangelnde Sorgfalt im Umgang mit dem Konverter kann zu unerwarteten Unfällen führen.

#### Anbringen des Stativs

- Schalten Sie die Kamera aus.
- Bringen Sie den bei der Kamera mitgelieferten Adapterring an der Kamera an. (Siehe Abbildung **A-①**.)
- Nehmen Sie die Kappen vorne und hinten vom Konverterobjektiv ab.
- Bringen Sie das Objektiv am Adapterring an. (Siehe Abbildung **A-②**.)

#### Einstellen der Kamera

**Wählen Sie an der Kamera immer die Einstellung „Konverterlinse“, wenn das Konverterobjektiv an der Kamera angebracht ist.**
Bei einem Weitwinkelkonverterobjektiv sind die Bilder bei Teleaufnahmen möglicherweise nicht scharf fokussiert. Bei einem Telekonverterobjektiv sind die Bildränder bei Weitwinkelaufnahmen möglicherweise dunkel.

Näheres zum Einstellen schlagen Sie bitte in der mit der Kamera gelieferten Bedienungsanleitung nach.

#### Abnehmen des Objektivs

Schalten Sie die Kamera aus, und nehmen Sie das Objektiv ab.

#### Hinweise zum Betrieb

- Das Konverterobjektiv kann nicht zusammen mit einem Schutzfilter oder einem anderen Filter verwendet werden. Nehmen Sie das Filter ab, bevor Sie das Konverterobjektiv anbringen.
- Nehmen Sie das Konverterobjektiv beim Transport ab.
- Achten Sie beim Anbringen darauf, das Objektiv nirgends anzustoßen.
- Setzen Sie bei Nichtverwendung stets die Schutzkappe auf das Objektiv.
- Achten Sie darauf, dass das Objektiv nicht über

